

机械领域检索要素的确定与检索策略

案例一

发明名称：杯子

申请日：2004年2月18日

公开日：2005年9月5日

背景技术：1、现有杯子在饮用时要倾斜；2、使用时掉在地上容易摔碎。

技术问题：提供一种能够免于倾斜就可以喝饮料的杯子，且滑落后不易摔碎的杯子。

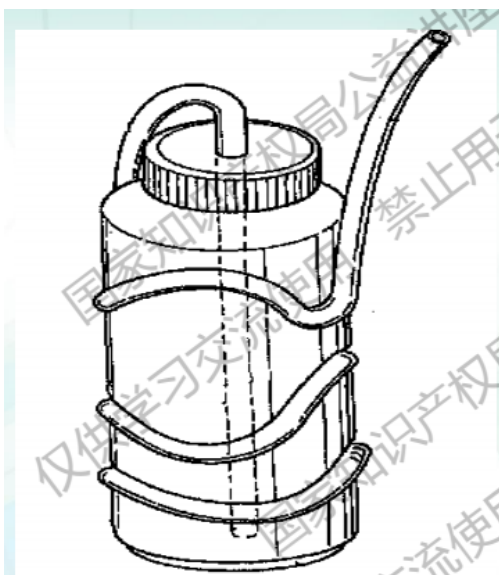

权利要求：一种杯子，包括杯体、杯盖和螺旋式吸管，吸管顶端作为吸水口，吸管最下端作为进水口，其特征在于，该螺旋型吸管贴着杯子外壁设置。

检索步骤



1确定基本检索要素

定义：1体现技术方案的基本构思、2可检索的要素。

四相同

技术领域、技术问题、技术方案、技术效果。

新颖性or创造性

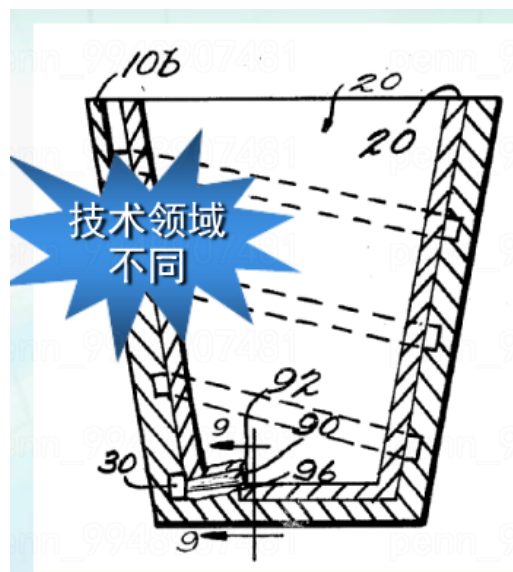

带通道的花盆

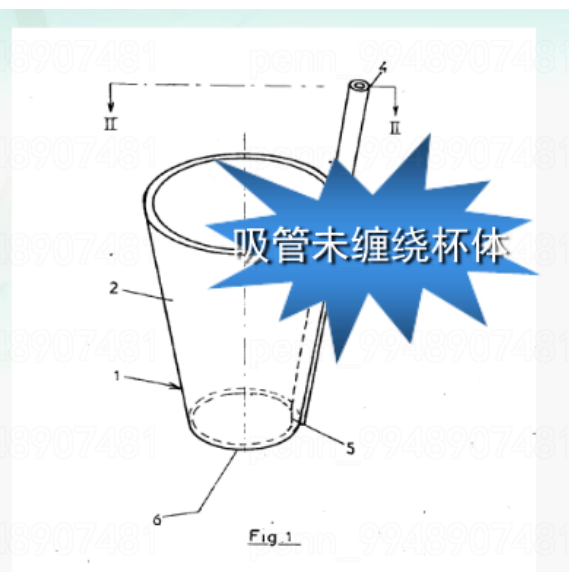

壁上嵌有吸管的杯子

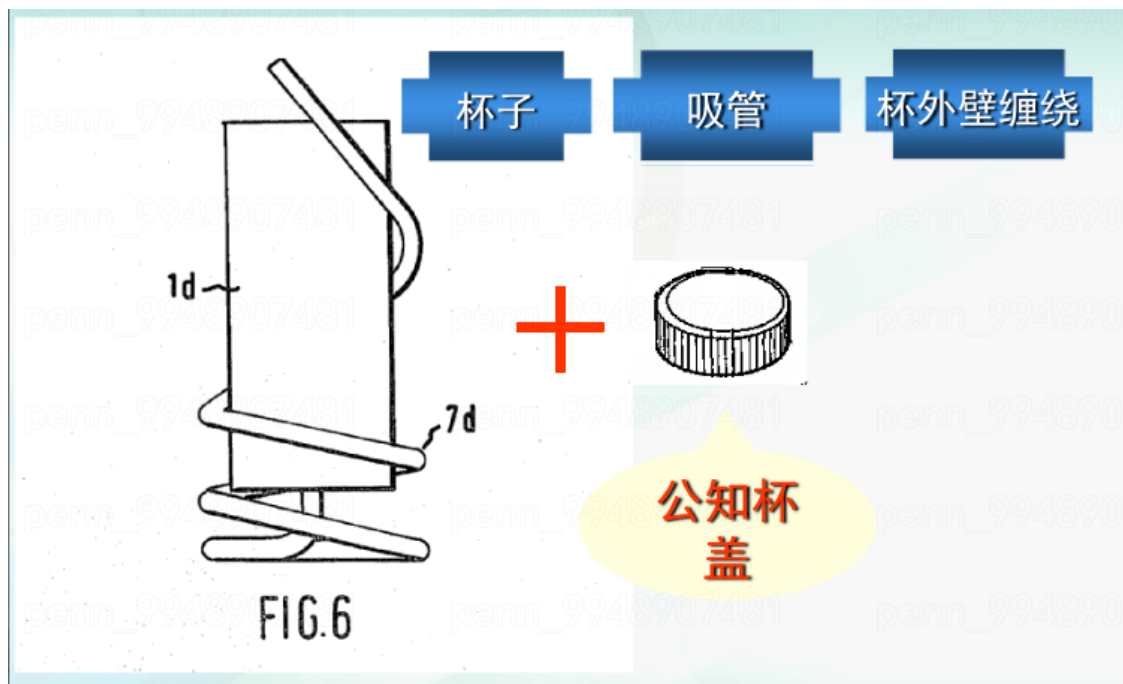
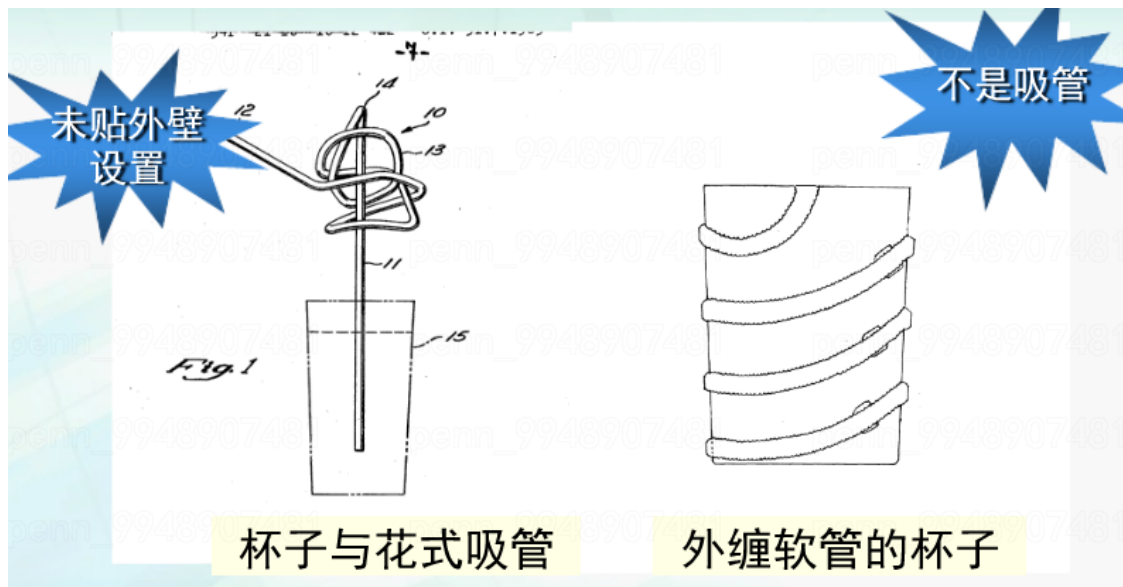

基本检索要素：杯子、吸管、杯外壁缠绕。

2表达基本检索要素

确定关键词和关键词分类号

杯子

关键词

杯, 容器, cup? , bottle? , container?

IC分类号

- A45F 3/00 旅行或野营用品; 随身携带的袋或包
- A45F 3/16 · 水瓶; 饭盒; 杯子
- A45F 3/18 · · 刚性材料的
- A45F 3/20 · · 柔性材料的; 可折叠或可堆放的杯

吸管

关键词

吸管, 吸, straw? , sucker?

IC分类号

- A47G 21/00 餐桌用具
- A47G21/18 · 饮水用的茎管

杯外壁缠绕

关键词

螺旋, 曲折, 弯, 曲, 转, 缠, 绕;
壁

Wound, spiral, coil+, heli+,
screw, worm; wall?, shell?

IC分类号

无

汇总形成检索要素表

		杯子	吸管	缠绕外壁设置	
表 达	分 类 号	A45F 3/16 A45F 3/18 A45F 3/20	A47G 21/18	 基本检索要素表	
	关 键 词	杯, 容器	吸管, 管		螺旋, 曲折, 弯, 曲, 转 缠, 绕; 壁
		cup?, bottle?, container?	straw?, sucker?		wound, spiral, coil+, heli+, screw, worm; wall?, shell?

组合检索要素、构造检索式

杯子分类号 AND 吸管分类号 AND 缠绕外壁关键词

杯子分类号 AND 吸管关键词 AND 缠绕外壁关键词

杯子关键词 AND 吸管分类号 AND 缠绕外壁关键词

杯子关键词 AND 吸管关键词 AND 缠绕外壁关键词

全要素检索

3根据检索反馈调整

初步检索

杯子分类号 AND 吸管分类号 AND 缠绕外壁关键词

IPC分类号=(A45F3/16 OR A45F3/18 OR A45F3/20) AND IPC分类号=(A47G21/18) AND 关键词=(螺旋 OR 曲折 OR 弯 OR 曲 OR 折) AND 关键词=(壁)

没有找到现有技术

调整检索式

杯子关键词 AND 吸管分类号 AND 缠绕外壁关键词

关键词=(杯子) AND IPC分类号=(A47G21/18) AND 关键词=(螺旋 OR 曲折 OR 弯 OR 曲 OR 折) AND 关键词=(壁)

一种保温吸管杯 **【授权公告】** 同族: 1 引证: 0 被引: 0

申请号: CN200820223641.3

申请日: 2008.12.23

公开(公告)号: CN201360839Y

公开(公告)日: 2009.12.16

IPC分类号: A47G19/22 ; A47G21/18 ;

申请(专利权)人: 降隽年;

发明人: 降隽年;

代理人: 吴彦峰;

代理机构: 成都九鼎天元知识产权代理有限公司;

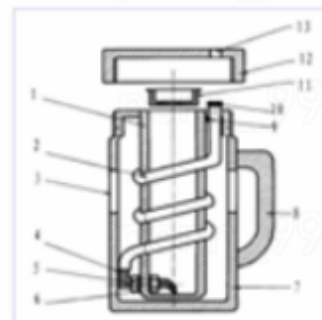

更改分类号

	杯子	吸管	缠绕外壁设置
表达	分类号 A45F 3/16 A45F 3/18 A45F 3/20 A47G 19/22 A47G 19/23	A47G 21/18	
	关键词 杯, 容器	吸管, 管	螺旋, 曲折, 弯, 曲, 转; 壁
	cup?, bottle?, container?	straw?, sucker?	wound, spiral, coil+, heli+, screw, worm; wall?, shell?

调整思路

“缠绕”在现有技术文件中表达形式具有多样性，加入限定后可能会排除相关对比文件，去除“缠绕”的表达方式进行检索。

杯子分类号 AND 吸管分类号 AND 外壁关键词

杯子分类号 AND 吸管关键词 AND 外壁关键词

杯子关键词 AND 吸管分类号 AND 外壁关键词

杯子关键词 AND 吸管关键词 AND 外壁关键词

IPC分类号=(A45F3/16 OR A45F3/18 OR A45F3/20 OR A47G19/22 OR A47G19/23) AND IPC分类号=(A47G21/18) AND 关键词=(壁 OR wall? OR shell?)

CONTAINER WITH STRAW AND METHOD OF MANUFACTURE 同族: 17 引证: 6 被引: 0

申请号: EP:99971680:A

申请日: 1999.11.04

公开(公告)号: EP1128755A1

公开(公告)日: 2001.09.06

IPC分类号: A47G21/18; B65D1/40; B65D1/02; A47G19/22;

优先权号: US9926114; US10741998; US11987599; US43149299

优先权日: 1999.11.04; 1998.11.06; 1999.02.12; 1999.11.02

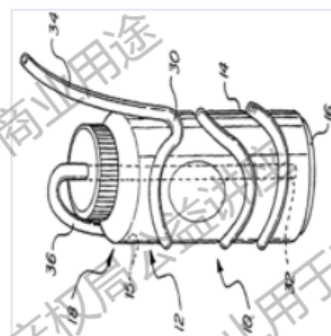

小结：确定检索要素

1. 从发明所属技术领域确定一个或多个基本检索要素
2. 从发明对现有技术做出改进技术特征选择一个或多个基本检索要素
3. 在实际检索中调整检索策略
 - 3-1. 更改检索式
 - 3-2. 分类号再核实
4. 全要素检索，然后部分要素检索
5. 追踪检索
6. 附图浏览

- 关键词

语义扩展、同义词、近义词、上、下位词，所述领域其他表述方式。

- 分类号

各国专利文献统一分类编号。

- 逻辑布尔运算符

与：(and , *)

或：(or , +)

非：(not , -)

- 截字符

? : 代表单个字符

Apple? : apple , apples

/+ : 代表多个字符

electric+ : eletricity , electrical , electrically

案例二

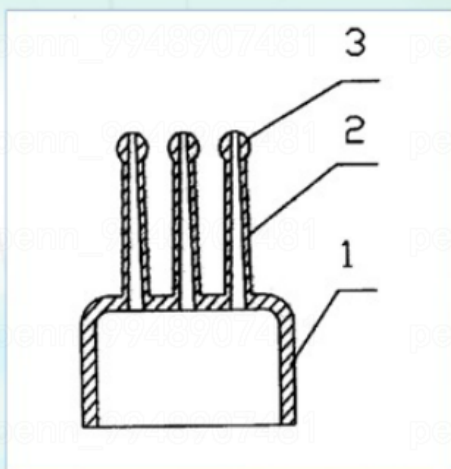

权利要求1：一种药物瓶盖，包括可以拧在瓶体上的盖体，其特征在于：盖体上带有导管，导管为空芯结构，其腔体与瓶体相通。

确定检索要素

--从发明所属的技术领域确定一个或多个基本检索要素:

一种药物瓶盖

药物

瓶盖

--从发明对现有技术作出改进的技术特征中确定一个或多个基本检索要素:

盖体上带有导管，导管为空芯结构，其腔体与瓶体相通。

导管

关键词、分类号表达

药物

关键词

药物, 医用, medic+, drug+

IC分类号

无

瓶盖

关键词

封闭件, 瓶, 盖, 容器, clos+, bottle, cap?, lid?, cover?, container?

IC分类号

A61J 1/00 专用于医学或医药目的的容器

A61J 1/05 · 用于收集、贮存或输送血液、血浆或医用液体的

A61J 1/14 · 零件、配件

A61J 1/20 · · 用于运送液体的装置, 例如从药水瓶中送到注射器中

导管

关键词

导管, 管, tube?

IC分类号

B65D 47/00 带有装料和卸料装置, 或单有卸料装置的风口

B65D 47/04 · 带有除泵以外的卸料装置的封口

B65D 47/06 · · 带有倾注口或管; 带有卸料喷嘴或通道

B65D 47/42 · 带有填料或类似的装入物涂敷装置

汇总检索要素表

检索要素		检索要素1	检索要素2	检索要素3
关键词	中文	药物	瓶盖	导管
	英文	医用	封闭件, 瓶, 盖, 容器	管
分类号	IC	medic+, drug+	bottle, cap? lid?, cover? clos+, container?	tube? A61J1/20 B65D47/06、 B65D47/42

构建检索式、反馈调整

1、用“药物”、“瓶盖”、“导管”的关键词结合分类号进行全要素检索没有检索到相关的现有技术。

2、将分类号进行上位扩展，B65D47/+、A61J1/+ 与关键词结合进行检索。

摘要

翻译

一种用于注射医用或化妆用物质的可变形容器，用来配备一剂量的液体或泡沫状医用或化妆用物质，并将它注射到人体的一空腔，它使用比较容易，而且几乎能将它排空。该容器包括连结有一管子(7, 21)的皮老虎(2)形的本体，皮老虎的轴线与管子的轴线基本上相互垂直。该容器可用于医药和化妆品工业。

摘要附图

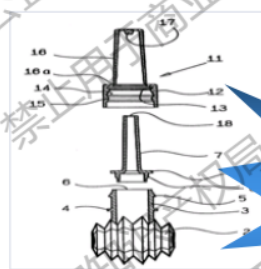

相关的现有技术

思路调整

结合申请文件的内容，由于所述药物瓶盖尤其用于盛放生发护发药物，因此申请文件中所述的“导管”实际上起到了“梳子”的作用，“梳子”可以作为一个检索要素进行尝试。

检索要素		检索要素1	检索要素2	检索要素3	检索要素4
关键词	中文	药物 医用	瓶盖 封闭件, 瓶, 盖, 容器	导管 管	梳
	英文	medic+, drug +	bottle, cap? lid?, cover? clos+, container	tube+	comb+
分类号	IC		A61J1/20	B65D47/06、 B65D47/42	

法律状态

容器 [搜]

号: CN03120

要

翻译

带梳容器, 梳齿片32、33构成的凹部37。在此, 过梳齿片顶端滴落。剂均匀地涂覆头发。

法律状态

公开(公告)日	2005.10.05
IPC分类号	A45D24/22; A46B11/00; A45D19/02; B65D47/42
申请(专利权)人	日本媚娜朵化妆品株式会社;
发明人	大岛茂;荒川佳寿;
优先权号	JP066836/2002
优先权日	2002.03.12
申请人地址	日本爱知县;

摘要

翻译

一种带梳容器, 难于滴落且可以均匀地涂覆液剂。在与邻接的其他梳齿片32、33相对的梳齿面36上形成由遍及其前后端的一个凹面构成的凹部37。由此, 液剂从注出口35流出并涂覆在头发上。在此, 过剩的液剂储存在凹部37内, 防止从梳齿片32、33的顶端滴落。而且, 反复梳理时, 能由储存在凹部37内的液剂均匀地涂覆头发。

摘要附图

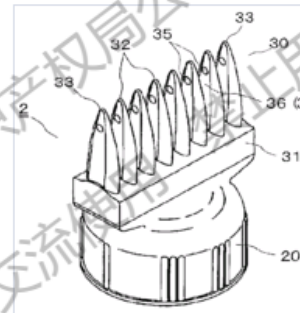

分类号:(鼠标悬浮进行检索)

- IPC
- A45D1/18
- A45D8/30
- A45D24/00
- A45D24/02
- A45D24/04
- A45D24/22 检索
- A45D24/24
- A45D24/26
- A45D24/28
- A45D24/30
- A45D24/32
- A45D24/34
- A45D24/36
- A45D24/38
- A45D24/40
- A61H11/00
- B21D53/46
- B26B21/12
- B26B21/42

CN 中文含义

理发或修面设备;修指甲或其他化妆处理(假发、男子假发或类似物)入A41G3/00, A41G5/00;理发椅入A47C1/04;剪发器具、剃刀入B26B);
护理头发的发梳;其附件(高梳或梳齿梳入A45D8/12;头发干燥梳入A45D20/48到A45D20/52中;利用剃刀刀片的整体或与梳子相结合的修发装置入B26B21/00, B26B21/12);
带有对液体、糊状物或粉末的

准确的分类号

EN 英文含义

SECTION A — HUMAN NECESSITIES
HAND OR TRAVELLING ARTICLES;
HAIRDRESSING OR SHAVING EQUIPMENT;MANICURE RING OR OTHER COSMETIC TREATMENT(wigs, toup

小结：

- 1.检索中，从技术手段效果入手调整检索思路
- 2.除了全要素到部分要素检索，还可以分类号到上位或大组
- 3.找到准确的分类号有助于精准查找

案例3

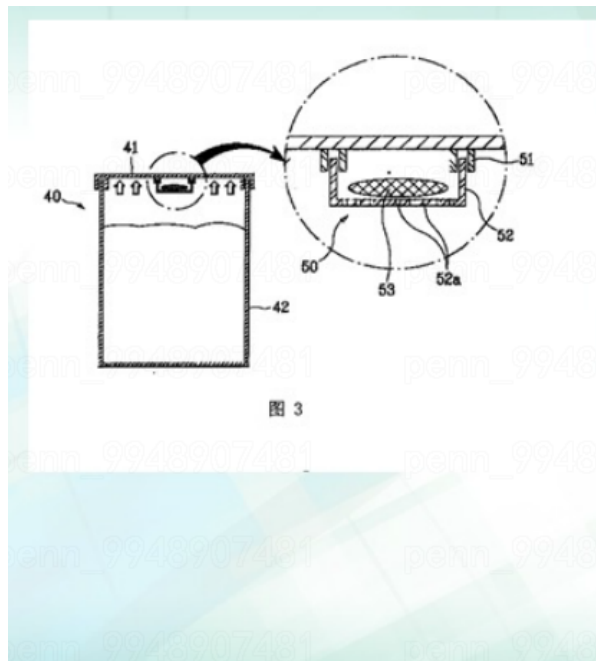

1.一种泡菜冰箱储藏容器，由具有可放置泡菜的储藏空间的箱体和结合在箱体上部的容器盖组成，其特征在于：所述的泡菜冰箱储藏容器还包括可吸收泡菜发酵过程中产生的气体，从而使泡菜储藏容器的内部压力保持一定的压力平衡装置。

确定检索要素

想一想检索要素应该是什么？

--从发明所属的技术领域确定一个或多个基本检索要素：

一种泡菜冰箱储存容器

--从发明对现有技术作出改进的技术特征中确定一个或多个基本检索要素：

所述的泡菜冰箱储藏容器还包括可吸收泡菜发酵过程中产生的气体，从而使泡菜储藏容器的内部压力保持一定的压力平衡装置。

检索要素		检索要素 1	检索要素 2	检索要素 3
关键词	中文	泡菜	冰箱	吸收气体的压力平衡装置
		泡菜, 酸菜, 腌菜,	冰、箱、柜、	吸收; 气体, 二氧化碳; 压力; 平衡; 撑破, 开启, 膨胀, 顶开
	英文	sauerkraut pickle?	refrigerat+	absorb+ ;gas+, CO ₂ , carbondioxide;press+;banlan ce; expand+,broken
分类号	IC	A23L 1/218	F25D 11/02	

全要素检索

IPC分类号=(A23L1/218) AND 关键词=(冰 or 箱 or 柜) AND 关键词=(吸收) AND 关键词=(气体 or 二氧化碳) AND 关键词=(压力) AND 关键词=(平衡) AND 关键词=(撑破 OR 开启 OR 膨胀 OR 顶开)

无相关, 限制过小

反馈调整

利用“泡菜”的分类号和“冰箱”的关键词组合检索, 得到关于“泡菜”的新的表达方式: 酱菜、辣白菜、咸菜、腌渍、kimchee、kimchi、kim-chi

并得到了新的分类号A23B7/10

A23B 7/00 水果或蔬菜的保存或化学催熟;

A23B7/10.用酸保存;酸发酵;

检索要素		检索要素1	检索要素2	检索要素3
关键词	中文	泡菜 泡菜, 酸菜, 腌菜, 酱菜, 辣白菜、咸菜、腌渍	冰箱 冰、箱、柜、	吸收气体的压力平衡装置 吸收; 气体, 二氧化碳; 压力; 平衡; 撑破, 开启, 膨胀, 顶开
	英文	sauerkraut pickle? 、 kimchee、 kim? chi	refrigerat+	absorb+ ;gas+, CO ₂ , carbondioxide;press+;banlance; expand+,broken
分类号	IC	A23L 1/218 A23B7/10	F25D 11/02	

根据检索所得，继续更改检索要素

容器

IC分类号

B65D 用于物件或物料贮存或运输的容器，如袋、桶、瓶子、箱盒、罐头、纸板箱、圆筒、罐、槽、料仓、运输容器；所用的附件、封口或配件；包装元件；包装件；

B65D 81/00 用于存在特殊运输或贮存问题的装入物；或适合于在装入物取出后用于非包装目的的容器、包装元件或包装间

B65D 81/24 · 适于防止内装物变质或腐败；应用食品防腐剂、杀菌剂、杀虫剂或动物防蛀剂的容器或包装材料

B65D 81/26 · · 带有排除或吸收流体，如装入物渗出的液体的措施；减蚀剂或干燥机的应用

小结：

- 1.本例子中基本检索要素应该为“容器”。
- 2.在实际检索过程中不断调整检索策略
- 3.追踪检索

特征对比表

本申请	对比文件
一种杯子	✓
杯体	✓
杯盖	✓
螺旋式吸管	✓
吸管顶端作为吸水口，吸管最下端作为进水口	✓
螺旋型吸管贴着杯子外壁设置	✓